

TECHNICKÉ ÚDAJE

[ROZMĚRY]

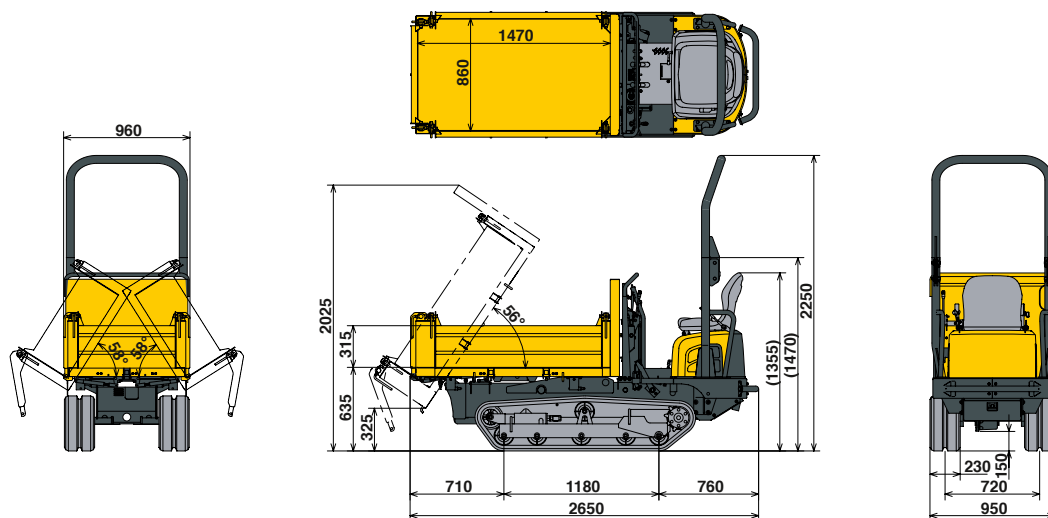

[HMOTNOST +/- 2 % (EN NORMY)]

	Hmotnost	Tlak na podloží
Provozní hmotnost	1100 kg	0,20 kgf/cm ²
Transportní hmotnost	1025 kg	0,19 kgf/cm ²
Nosnost	1150 kg	0,41 kgf/cm ²

[VÝKON]

Maximální pojzdová rychlost	5,5 km/h
Stoupavost	30°
Trakční síla	11,3 kN
Emise hluku (2000/14/CE & 2005/88/CE)	LW _a = 99 dBA LP _a = 84 dBA

[VYKLÁPĚCÍ SYSTÉM]

Úhel vyklopení korby	58° (na stranu) / 56° (dozadu)
Rozměry korby (d x š x v)	1470 x 860 x 315 mm
Systém vyklápění	na 3 strany
Objem korby (materiál zarovnaný / vrchovatý)	0,4 / 0,52 m ³
Světlá výška při vyklápění	325 mm

[PODVOZEK]

Šířka pásů	230 mm
Světla výška	150 mm
Počet horních pojzdových kladek	1
Počet dolních pojzdových kladek	5
Systém napínání pásů	Pomocí šroubů
Minimální poloměr otáčení	1810 mm

[MOTOR]

Typ	402J-05 IG84557R
Palivo	Diesel
Celkový výkon	7,7 kW při 2800 ot/min
Čistý výkon	7,5 kW při 2800 ot/min
Zdvihový objem	0,507 l
Maximální točivý moment	30,8 N.m při 2200 ot/min
Chlazení	Vodou
Startér	12 V - 1, 2 kW
Baterie	12 V - 36 Ah
Alternátor	12 V - 14 A

[HYDRAULICKÝ SYSTÉM]

Maximální tlak	160 bar
Zubové čerpadlo (vyklápečí systém)	11,5 l/min
Proměnné čerpadlo	51,2 l/min

[NÁPLŇ]

Palivová nádrž	14,5 l
Nádrž na hydraulický olej	14 l
Hydraulický systém	16,5
Nádrž na motorový olej	5 l

INTERVALY ÚDRŽBY

[Výměna motorového oleje a filtru: 50 hodin (první) / 500 hodin (další)] [Výměna palivového filtru: 50 hodin (první) / 250 hodin (další)] [Výměna filtru hydraulického oleje: 50 hodin (první) / 500 hodin (další)] [Výměna zpětného filtru hydraulického oleje: 50 hodin (první) / 1000 hodin (další)] [Výměna chladicí kapaliny: každých 2000 hodin]