

DV90

Dual View dumpery



**WACKER
NEUSON**
all it takes!



Redefinovaná bezpečnost - duální výhled DV90 poskytuje jasný výhled v každém směru

DV90 Dual View určuje nové standardy, pokud jde o bezpečnost obsluhy a staveniště, flexibilitu a ekonomickou efektivitu. Koncepce duálního výhledu umožňuje pohodlnou a rychlou změnu pozice sedadla otočením celé operační a sedací konzoly o 180 °. Tímto způsobem má obsluha vždy dokonalý výhled ve směru jízdy - během přepravy, nakládky i vykládky. Rotaci lze pohodlně provádět ze sedadla řidiče jednoduchým odblokováním a otáčením konzolí.

- Vysoká jízdní pozice, vysoká pracovní pozice
- Optimální výhled = větší bezpečnost
- Hydrostatický pohon
- Snadnější použití díky ergonomické rotační konzole
- Komfortní kabina

DV90 Technická data

	Korba s předním vyklápěním	Otočná vyklápěcí korba
Provozní data		
Užitečné zatížení kg	9.000	9.000
Přepravní hmotnost kg	4.545	4.925
Přepravní hmotnost kg	4.545 - 4.870	4.925 - 5.250
Provozní hmotnost kg	4.691 - 5.016	5.071 - 5.396
Objem koryta - zdvih l	3.750	3.300
Objem koryta - vrchovatý l	4.600	4.350
Objem koryta - odměrka vody l	2.400	2.050
Data motoru		
Výrobce motoru	DEUTZ	DEUTZ
Typ motoru	4L	4L
Motor	vodou chlazený, 4-válcový naftový turbomotor	vodou chlazený, 4-válcový naftový turbomotor
Výkon motoru kW	55,4	55,4
Zdvihový objem cm ³	2.900	2.900
Otáčky motoru 1/min	2200	2200
Emise	(úroveň 3b / stupeň IV finální)	(úroveň 3b / stupeň IV finální)
Pohon pojezdu	Pohon všech 4 kol / hydrostatický	Pohon všech 4 kol / hydrostatický
Jízdní rychlost max. km/h	30	30
Úhel ohybu °	28,3	29
Výkyvný úhel °	11	11
Poloměr otáčení mm	6.760	6.491
Stoupavost %	50	50
Pneumatiky	500/60-22,5	500/60-22,5
D x Š x V mm	4 622 / 2 420 / 3 307	4 622 / 2 420 / 3 307
Čerpadlo posilovače řízení	axiální pístové čerpadlo	axiální pístové čerpadlo
Dopravní výkon l/min	123	123
Provozní tlak bar	480	480
Pracovní čerpadlo	zubové čerpadlo	zubové čerpadlo
Dopravní výkon l/min	70,2	70,2
Provozní tlak bar	240	240
Objem nádrže l	80	80
Hladina zvuku (LwA) dB(A)	101	101

DV90 Rozměry

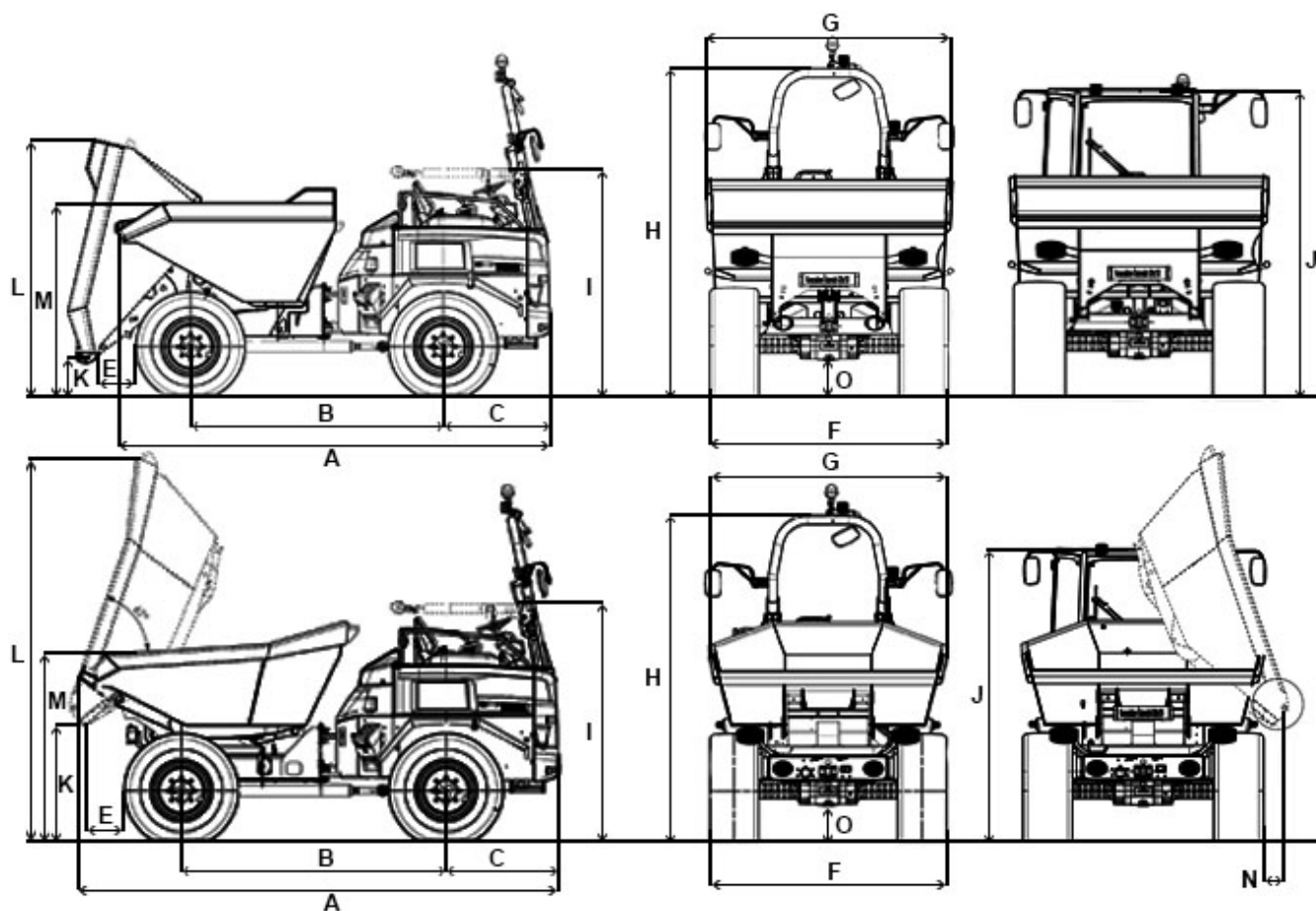

Korba s předním vyklápěním

Otočná vyklápěcí korba

A	Celková délka ROPS	4.622 mm	4.891 mm
A	Celková délka Kabina řidiče	4.622 mm	4.891 mm
B	Rozvor kol	2.700 mm	2.700 mm
C	Zadní přesah	1.157 mm	1.157 mm
E	Výsypná šířkový	520 mm	457 mm
F	Šířka	2.420 mm	2.420 mm
G	Šířka koryta	2.497 mm	2.453 mm
H	Výška ROPS	3.382 mm	3.382 mm
I	Výška ROPS s náklonem	2.405 mm	2.405 mm
J	Výška Kabina řidiče	2.945 mm	2.945 mm
K	Výsypná výška max.	357 mm	1.220 mm
L	Výška koryta s náklonem	2.723 mm	3.980 mm
M	Výška koryta bez náklonu	1.971 mm	2.230 mm
N	Výsypná šířkový to the side		152 mm
O	Světla výška	357 mm	358 mm
-	Výklopný úhel	48 °	40,1 °

Poznámka: Vezměte prosím na vědomí, že dostupnost produktů se v jednotlivých zemích liší. Je možné, že informace/ produkty nemusí být ve Vaší zemi dostupné. Přesnější informace k výkonu motoru si prosím převezměte z návodu k provozu; skutečně předaný výkon se může vlivem specifických provozních podmínek měnit. Změny a omyly jsou vyhrazeny. Obrázky analogicky.
Copyright © 2019 Wacker Neuson SE.